

Maytronics Dolphin zwembadrobot

NL

Gebruikshandleiding

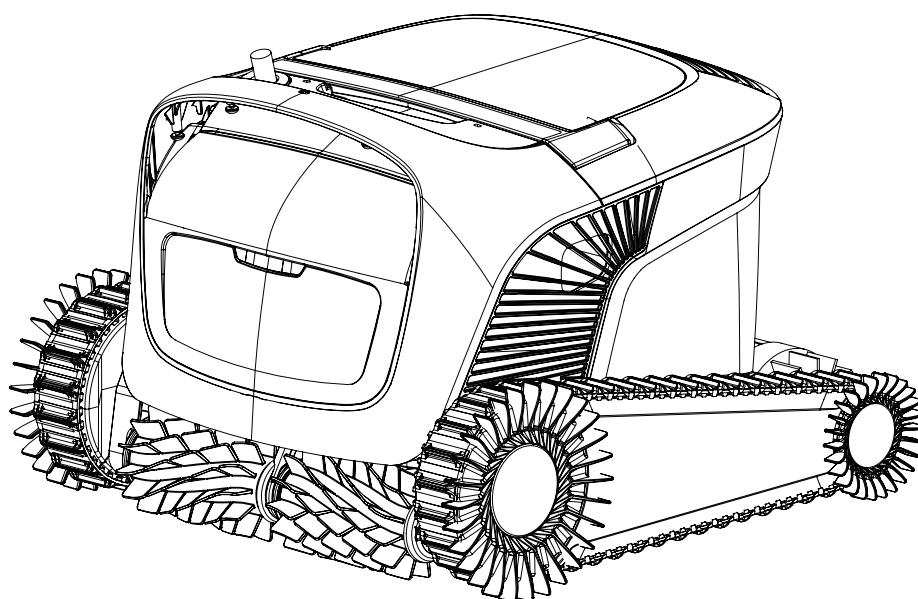

Wave 90i

Zwembadrobot

Gebruikshandleiding

Inhoudsopgave

1. Inleiding	2
2. Specificaties	2
3. Waarschuwingen en voorzorgsmaatregelen	2
3.1 Wateromstandigheden	3
4. Onderdelen zwembadrobot	4
5. De zwembadrobot gebruiken	5
5.1 Instelling	5
5.2 De zwembadrobot in het zwembad plaatsen	6
5.3 Schakel de voeding in	6
5.4 De zwembadrobot gebruiken zonder uw smart device	7
5.5 De voeding gebruiken	7
5.6 Indicatorlampjes zwembadrobot	7
5.7 De zwembadrobot verwijderen uit het zwembad	8
6. Zorg en onderhoud	9
6.1 Reiniging na gebruik - De dubbele filterkorf verwijderen en reinigen	9
6.2 Periodiek schoonmaken van het filter	10
6.3 De waaier schoonmaken	11
6.4 Periodiek algemeen onderhoud - Ten minste eenmaal per week aanbevolen	12
7. Opslag buiten het seizoen	12
8. De afstandsbediening gebruiken	13
8.1 Aan de slag met de afstandsbediening	14
8.2 Programmeerbare modus	14
8.3 Handmatige rijmodus	15
9. Geavanceerde functies	15
10. Werking van de app MyDolphin™ Plus	16
10.1 Aan de slag met de app MyDolphin™ Plus	16
10.2 De zwembadrobot voorbereiden voor verbinding	16
10.3 De zwembadrobot activeren met uw mobiele smart device	16
11. Ledlampjes voeding	17
12. Voeding - probleemoplossing	18
13. MyDolphin™ Plus - probleemoplossing	19
14. Zwembadrobot - probleemoplossing	20

1. INLEIDING

Bedankt voor uw aankoop van een Maytronics zwembadrobot. We zijn er zeker van dat uw Maytronics zwembadrobot u een betrouwbare, gemakkelijke en voordelige zwembadreiniging zal bezorgen. De betrouwbare filtratie in alle zwembadomstandigheden en klimborstel voor alle oppervlakken zorgen voor een maximale zwembadhygiëne. De zwembadrobots van Maytronics bieden geavanceerde reinigingstechnologie, langdurige prestaties en eenvoudig onderhoud.

2. SPECIFICATIES

Robot

Motorbeveiliging: IP68
Minimum diepte: 0.4 m
Maximum diepte: 5 m

Digitaal schakelende voeding

IP54
Invoer: 100 VAC tot 240 VAC, 50 Hz tot 60 Hz, 180 W
Uitvoer: <30 VDC
Bluetooth® max. uitgang < 5,8mW
Wi-Fi® max. uitgang < 76mW - Frequentie 2,4MHz

3. WAARSCHUWINGEN EN VOORZORGSMAATREGELEN

BELANGRIJKE VEILIGHEIDSINSTRUCTIES

LEES EN VOLG ALLE INSTRUCTIES:

Houd u strikt aan de volgende WAARSCHUWINGEN:



WAARSCHUWING

Haal de zwembadrobot uit het zwembad voordat mensen het zwembad ingaan.



WAARSCHUWING

Koppel de hoofdstroom los wanneer u de zwembadrobot onderzoekt.



WAARSCHUWING

Zorg ervoor dat kinderen niet bij de zwembadrobot komen terwijl deze in werking is. Houd de zwembadrobot buiten bereik van kinderen of personen met een beperkte fysieke, zintuiglijke of mentale capaciteiten, of een gebrek aan ervaring en kennis, tenzij ze onder toezicht staan of uitleg hebben gekregen.



WAARSCHUWING

Gebruik altijd alleen een originele voedingskabel. Indien beschadigd, moet het vervangen worden door een voor de zwembadrobot gecertificeerde technicus om gevaar te voorkomen.



WAARSCHUWING

Vervang een beschadigd snoer onmiddellijk om het risico op elektrische schokken te beperken.



WAARSCHUWING

Gebruik geen verlengsnoer om de robot op het stopcontact aan te sluiten; zorg voor een goed geplaatst stopcontact.



De voeding moet worden geleverd via een foutstroombeveiligingsschakelaar (RCD) met een nominale restbedrijfsstroom van niet meer dan 30 mA.

WAARSCHUWING Voor installaties in de VS/Canada:

De voeding mag alleen worden aangesloten op een voedingscircuit dat is beveiligd met een aardlekschakelaar (GFCI). Deze aardlekschakelaar moet regelmatig worden getest. Druk op de testknop om de aardlekschakelaar te testen. De aardlekschakelaar moet de stroom onderbreken. Druk op de resetknop. De stroom moet weer ingeschakeld worden. Als de aardlekschakelaar niet op deze manier werkt, is de aardlekschakelaar defect. Als de aardlekschakelaar de voeding onderbreekt zonder dat de testknop is ingedrukt, kan er een aardstroom lopen, wat duidt op de mogelijkheid van een elektrische schok. Gebruik de voeding in dit geval niet. Koppel de voeding los en neem contact op met de fabrikant voor assistentie.

Zorg ervoor dat de volgende VOORZORGSMAATREGELEN worden toegepast:



De operator moet zijn handen uit de buurt houden van het aandrijfriemmechanisme. Haal de stekker uit het stopcontact alvorens onderhoud uit te voeren.



Alleen een getrainde operator mag de zwembadrobot bedienen.



Plaats de Caddy en voeding op ten minste 3,5 m van de rand van het zwembad tijdens gebruik.



Voor blijvende bescherming tegen mogelijke elektrische schokken moet de voedingseenheid minstens 11 cm boven de grond worden geplaatst.



Let op bij het optillen van de zwembadrobot om rugletsel te voorkomen.



Graaf het snoer niet in - leg het snoer zo neer dat het zo min mogelijk wordt beschadigd door grasmaaiers, heggenscharen en andere apparatuur.



Gebruik de zwembadrobot niet als u vloeibaar vlokmiddel of een ander klaringsmiddel aan het zwembadwater heeft toegevoegd. Deze stoffen verstopen en beschadigen de filters van de robot.

Wave 90i wordt geleverd met IoT-voeding, waarin Wi-Fi® en Bluetooth® radiozondontvangers zijn ingebouwd. Elke radiomodule werkt onafhankelijk en werkt nooit tegelijkertijd met een andere radio.

Beschrijving	Frequentiebereik	Maximaal zendvermogen
Wi-Fi® IEEE 802.11b/g/n	2412 – 2472 MHz	76 mW
Bluetooth®, 4.1	2402 – 2480 MHz	1,8 mW

Wave 90i is uitgerust met een zendontvanger voor de afstandsbediening.

Beschrijving	Frequentiebereik	Maximaal zendvermogen
Bluetooth®, 4.1	2402 – 2480 MHz	5,7 mW

3.1 Wateromstandigheden

Gebruik de zwembadrobot in de volgende wateromstandigheden:

Chloor	Max. 4 ppm
pH	7.0 - 7.8
Temperatuur	6 °C tot 35 °C. Onder 15 °C kunnen de klimprestaties worden beïnvloed
NaCl	Max. 5000 ppm

4. ONDERDELEN ZWEMBADROBOT

► Zwembadrobot

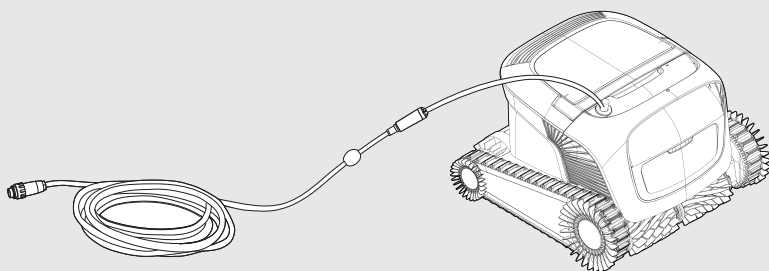

Afstandsbediening



► Voeding

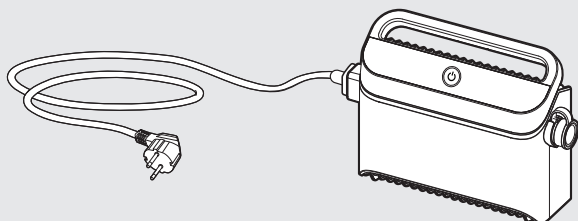

De voedingseenheid is ontworpen om bestand te zijn tegen regen, maar is niet afgedicht tegen vocht. Net als elk ander elektrisch apparaat raden we aan om het af te dekken tijdens natte seizoenen.

► Filtratie

Begin het seizoen met de netfilters voor groot vuil en gebruik daarna ultrafijne filters voor dagelijks gebruik.

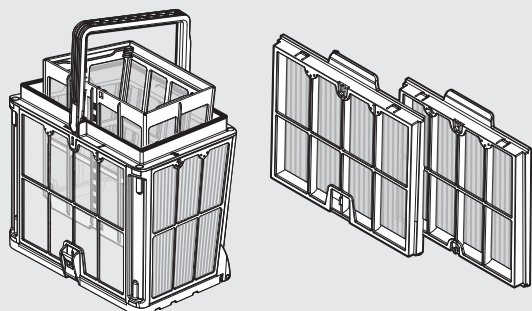

* De filterpanelen zijn gemonteerd op de filterkorf.

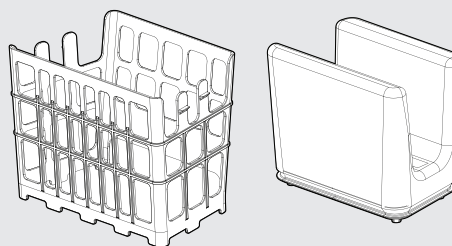

* De filterzak past in de mand.

► Caddy

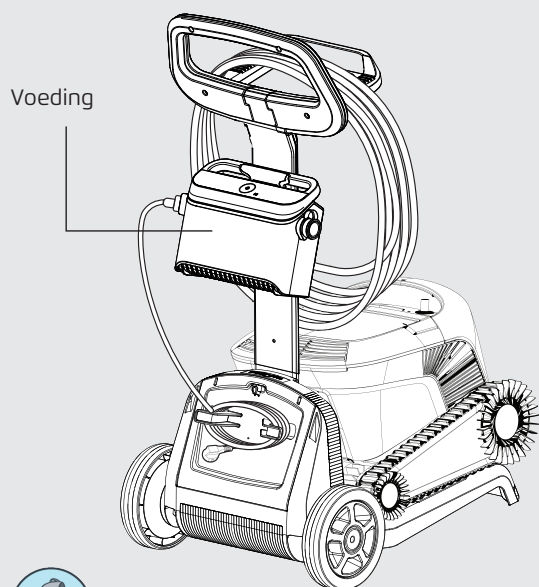

Caddy Cover beschermt de robot tegen de zon

Als u een filterzak heeft, scan dan de QR-code om te zien hoe u deze schoonmaakt.



Als u filterkorfpanelen heeft:

Als het zwembad erg vuil is, kunt u het beste de fijne panelen gebruiken, omdat ultrafijne panelen sneller verstopt raken. Na de eerste reiniging raden wij aan om een combinatie van fijne en ultrafijne panelen te gebruiken. Zorg ervoor dat u het filter onmiddellijk spoelt nadat u de robot uit het zwembad heeft gehaald. Als het vuil eenmaal op het filter is opgedroogd, is het vaak moeilijk te verwijderen. Filteropties zijn online verkrijgbaar of bij uw plaatselijke distributeur.

5. DE ZWEMBADROBOT GEBRUIKEN

5.1 Instelling

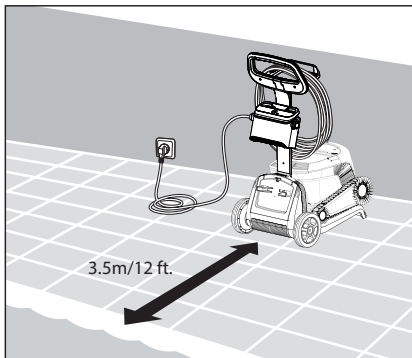

5.1.1 Plaats de voeding ongeveer in het midden van de lange zijde van het zwembad, op een afstand van minstens 3,5 m.

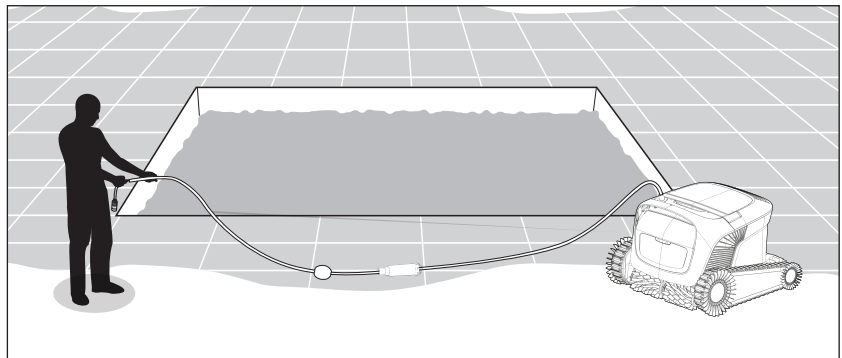

5.1.2 Rol de kabel af om ervoor te zorgen dat deze geen knikken heeft.



Het is van cruciaal belang dat de voeding niet in het water valt en 11cm/4in boven de grond blijft.

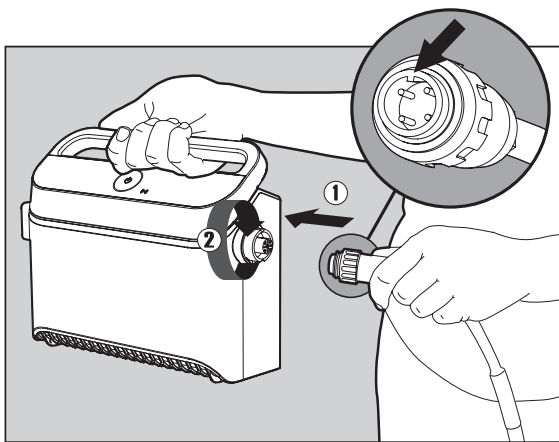

5.1.3 Sluit de blauwe kabel aan op de voeding: Steek de kabel erin met de inkeping op de connector (1) uitgelijnd met de groef in de aansluiting op de voeding, en draai rechtsom (2).

5.2 De zwembadrobot in het zwembad plaatsen

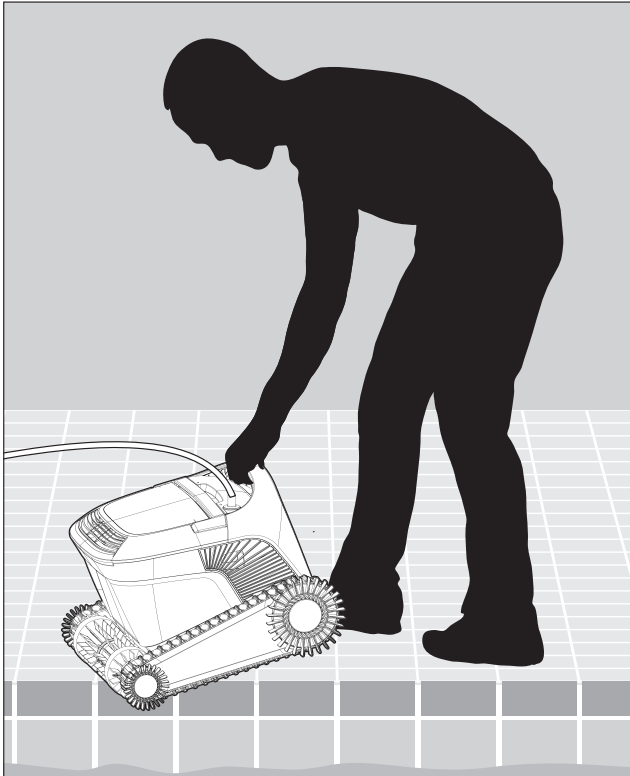

5.2.1 Plaats de zwembadrobot in het zwembad. Laat hem los en laat hem naar de bodem van het zwembad zinken. Zorg ervoor dat de blauwe kabel vrij is van obstakels.

5.3 Schakel de voeding in

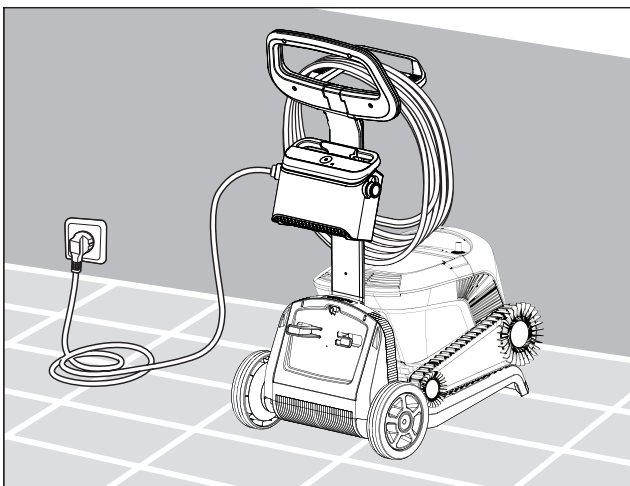

5.3.1 Hang de voeding aan de Caddy-adapter voor voeding en steek de stekker in het stopcontact.

5.4 De zwembadrobot gebruiken zonder uw smart device

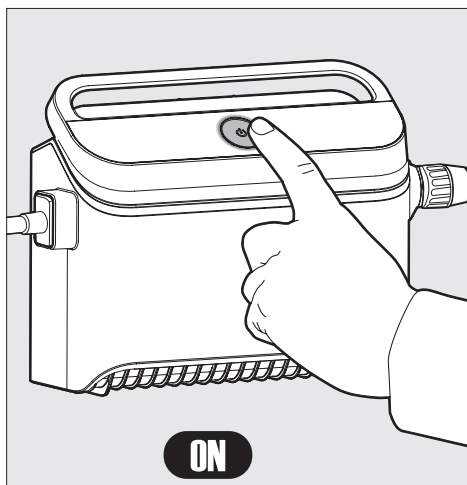

Druk op de aan/uit-knop om de robot AAN te zetten. Als de zwembadrobot in het water is, zal hij nu werken tot het einde van de reinigingscyclus.

OPMERKING: Indrukken van de aan/uit-knop gedurende meer dan 5 seconden zal de wekelijkse timer elke 2e dag doen afgaan. U kunt dit gebruiken om vuil genoeg tijd te geven om zich op de zwembadbodem te nestelen voordat de reiniger met zijn reinigingscyclus begint.

5.5 De voeding gebruiken

Uw voeding is ontworpen om u te voorzien van de meest geavanceerde functies om uw ervaring te verbeteren.

- Een enkele aan/uit-knop voor eenvoudige bediening.
- LED-indicatoren voor de geavanceerde functies.



Tabel met LED-indicaties:

Lampjes display	Betekenis
Blauwe cirkel knippert 4 keer	Treedt op na het aansluiten van de voeding op het stopcontact
Blauw verbindingslampje is consistent	Bluetooth® aangesloten
Groene en blauwe verbindingslampjes knipperen afwisselend	Het koppelingsproces is aan de gang
Groen verbindingslampje brandt	Wi-Fi® aangesloten op thuisnetwerk
Oranje filterlampje is AAN	Het filter is verstopt en moet worden schoongemaakt

5.6 Indicatorlampjes zwembadrobot

Lampje	Inidicatie
Knippert blauw	Normale werking van de zwembadrobot
Knippert groen	Afstandsbediening of communiceer via smartphone met de zwembadrobot
Constant rood	Robotfout. Controleer de sectie Probleemoplossing voor oplossingen. Als geen van de oplossingen het probleem oplost, neem dan contact op met uw dealer om de zwembadrobot te controleren

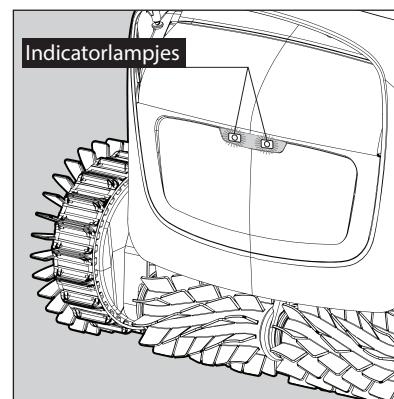

5.6.1 Indicatorlampjes

5.7 De zwembadrobot verwijderen uit het zwembad

Optie A

De gemakkelijkste en leukste manier om de robot uit het water te halen:

1. Log in op de **MyDolphin™ Plus-app** en klik op „Oppakmodus“.
2. De robot bereikt de dichtstbijzijnde muur en klimt naar het wateroppervlak.
3. Pak de robot bij het handvat en trek hem uit het water.

Optie B

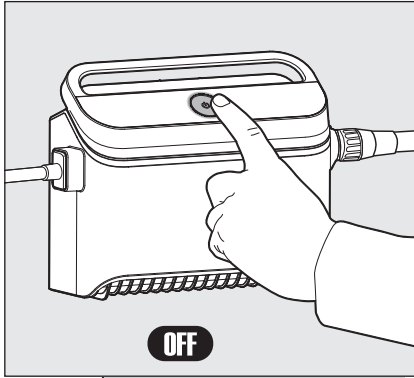

5.7.1



Schakel de voeding UIT.

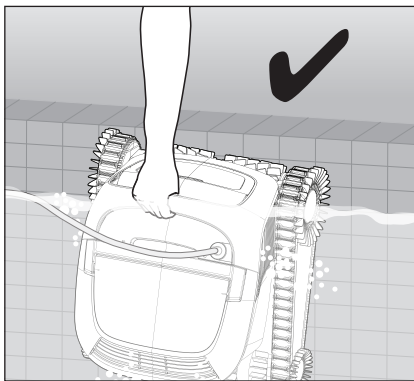

5.7.2

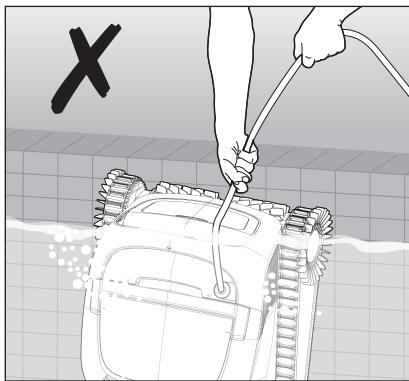

Gebruik de kabel om de zwembadrobot naar de zijkant van het zwembad te trekken. Gebruik het handvat om de robot uit het zwembad te halen.



Gebruik de kabel om de robot naar het oppervlak te trekken en gebruik vervolgens het handvat.

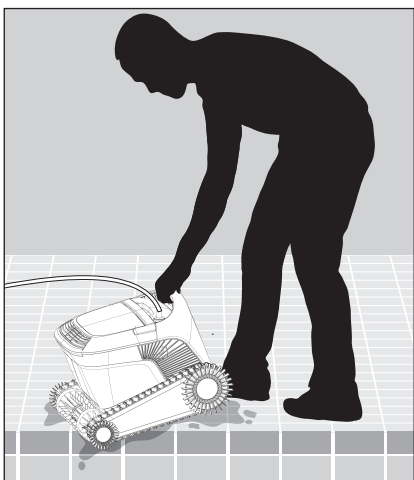

5.7.3

Plaats de zwembadrobot op de rand van het zwembad en laat het water eruit lopen voordat u hem optilt.

6. ZORG EN ONDERHOUD

 **Zorg ervoor dat de voeding is uitgeschakeld.**

Om te voorkomen dat vuil permanent op het filter verhardt, raden wij ten zeerste aan om het filter onmiddellijk na het uit het zwembad halen van de reiniger snel te spoelen. Opmerking: Laat de filterpanelen niet uitdrogen voordat u ze schoonmaakt.

6.1 Reiniging na gebruik - De dubbele filterkorf verwijderen en reinigen

Filterkorf - Als de reiniger met een filterkorf is geleverd:

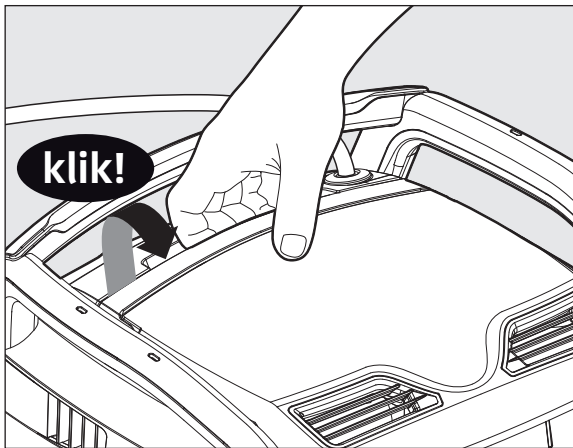

6.1.1 Open de deksel van het filter.

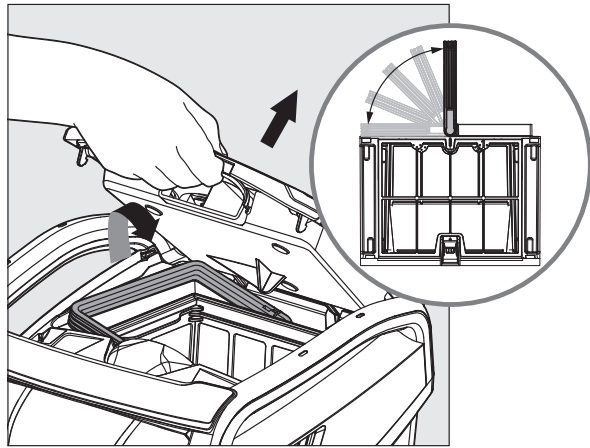

6.1.2 Bij het openen van het filterdeksel gaat het handvat onafhankelijk omhoog.

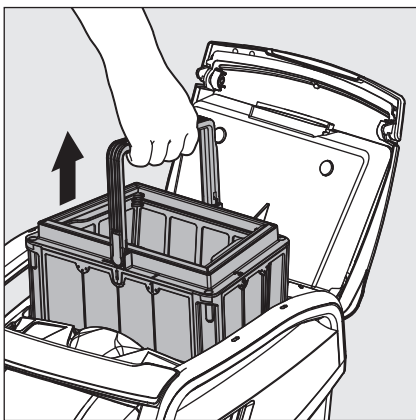

6.1.3 Til de korf eruit.

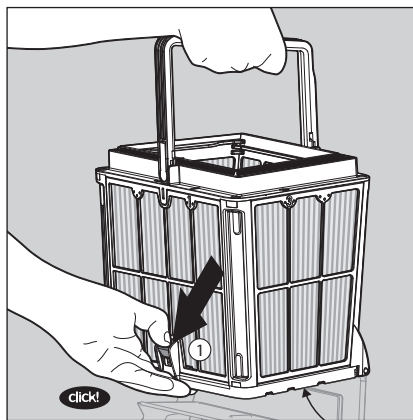

6.1.4 Open de vergrendeling om het bodemdeksel te ontgrendelen.

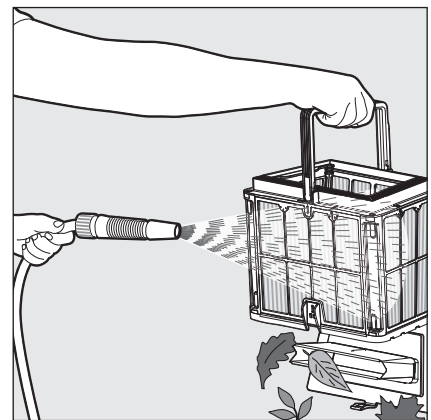

6.1.5 Maak de filterkorf schoon met een tuinslang.

Filterzak Als de reiniger met een filterzak geleverd is:

1. Open de deksel van het filter.
2. Til de korf eruit.
3. Open de rits.
4. Keer ondersteboven, schud het vuil los en spoel af met een tuinslang.
5. Voor een snelle instructievideo kunt u de QR-code scannen.



De filterzak
reinen

Spoel de zwembadrobot na het spoelen van het filter snel af met schoon water om schade door chemicaliën in het zwembadwater te minimaliseren.

6.2 Periodiek schoonmaken van het filter

Ontmantel de 4 ultrafijne filterpanelen van de buitenkant van de korf volgens de volgende procedure:

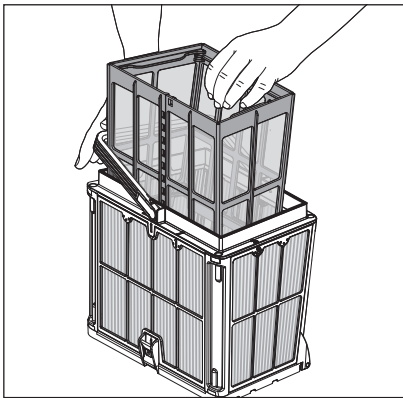

6.2.1 Houd het handvat ingedrukt om het binnenste net van de korf te verwijderen.

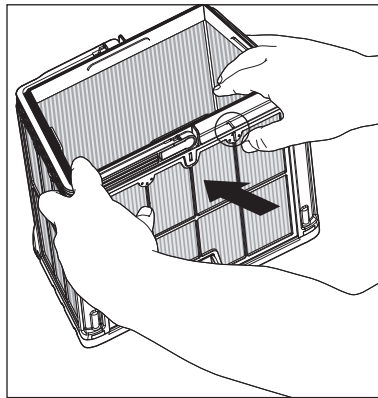

6.2.2 Demonteer de panelen; begin met uw duimen op paneel 1 te drukken.

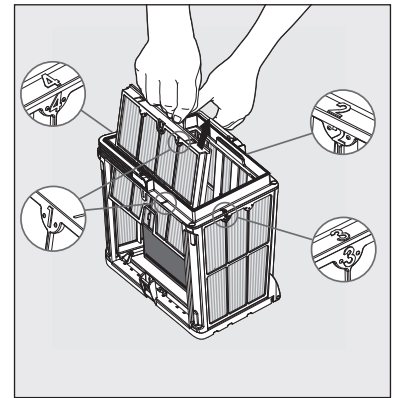

6.2.3 Ga verder met het demonteren van de panelen in volgorde: 2-> 3-> 4.

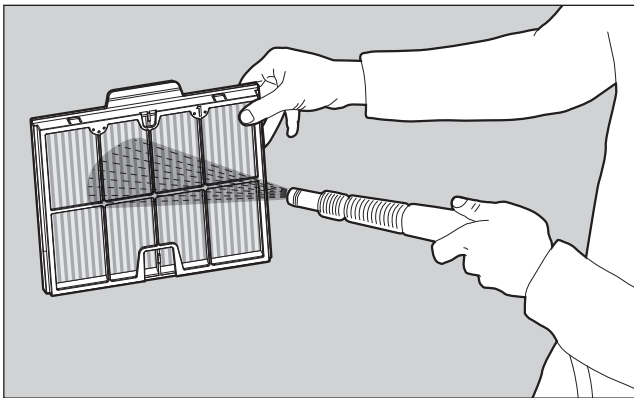

6.2.4 Gebruik een slang om de filterpanelen schoon te maken.

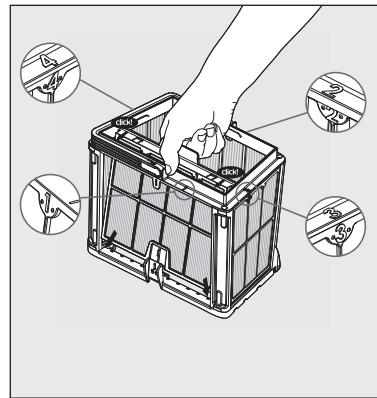

6.2.5 Zet de filterpanelen weer in elkaar in deze volgorde: Paneel 4 -> 3->2 -> 1.

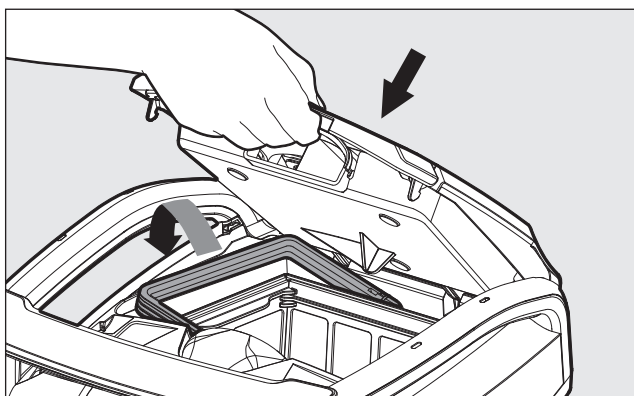

6.2.6 Plaats de binnenste netkorf terug, controleer of alle filters goed geplaatst zijn en plaats de schone filterkorf. Open de deksel van het filter.

6.3 De waaier schoonmaken

Als u ontdekt dat er rommel in de waaier zit:

 **Zorg ervoor dat de voeding is uitgeschakeld en losgekoppeld.**



Verwijder het vuil dat vastzit in de waaieropening door de volgende procedure te volgen:

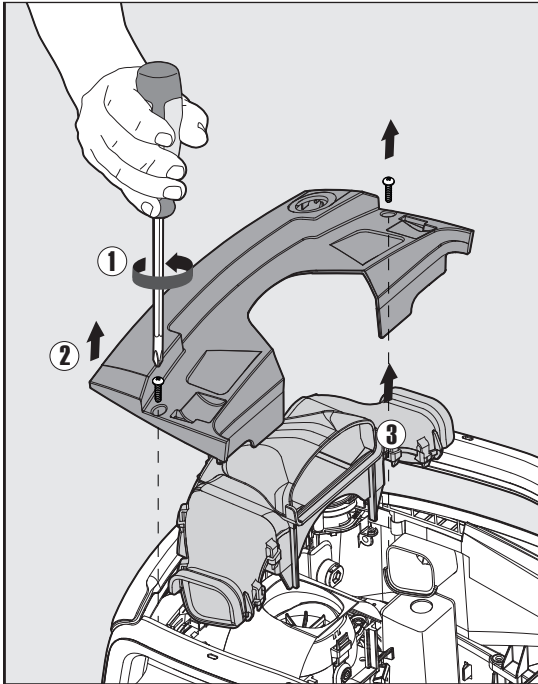

6.3.1

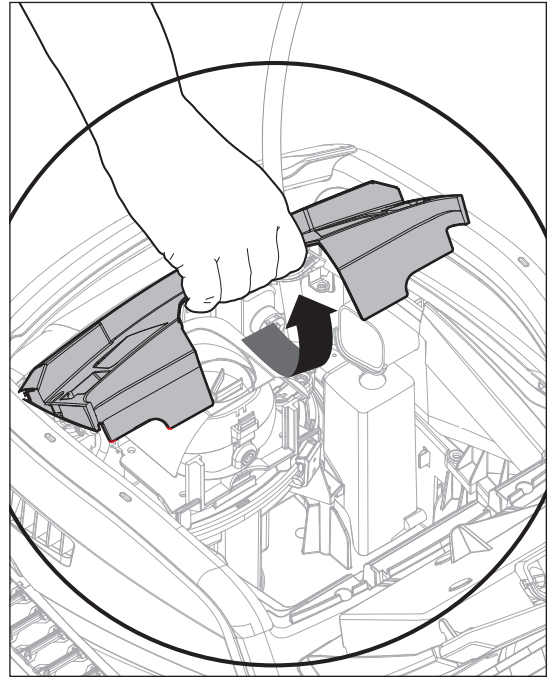

6.3.2

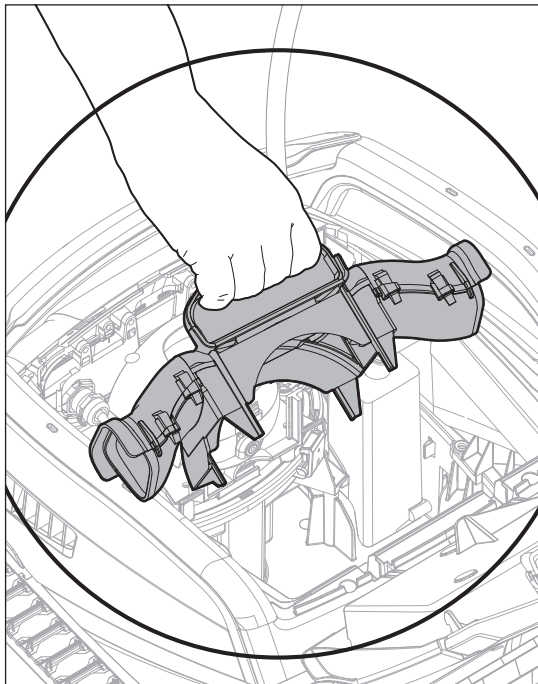

6.3.3

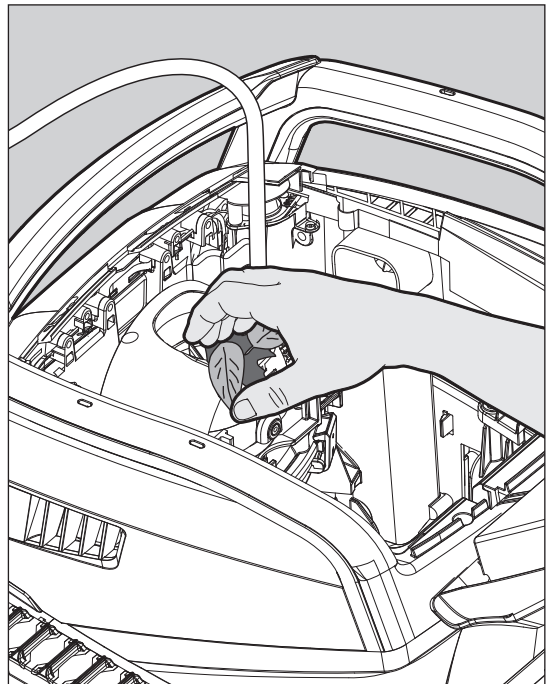

6.3.4

Zet het waaiert compartiment in elkaar volgens de volgende stappen:

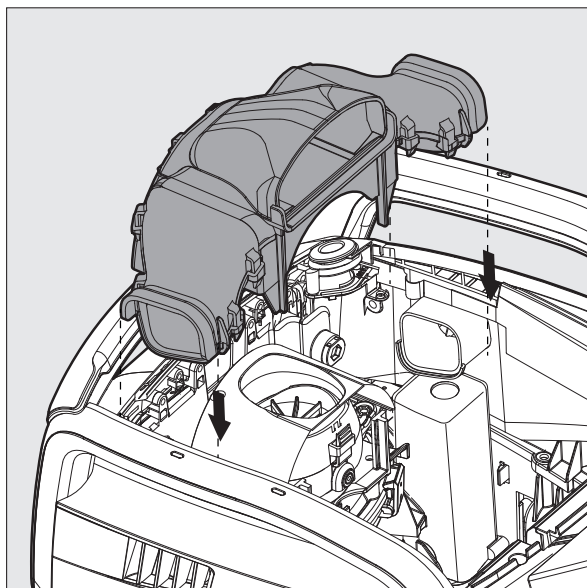

6.3.5

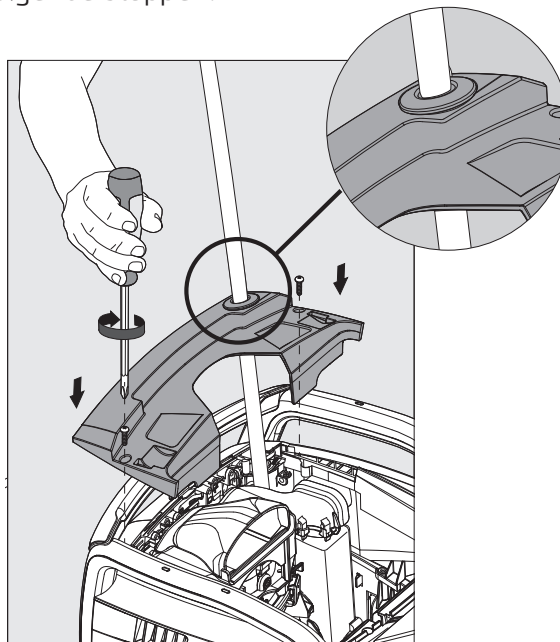

6.3.6

6.4 Periodiek algemeen onderhoud - Ten minste eenmaal per week aanbevolen

Als de kabel nat is, spreidt u deze plat en recht uit over de tuin om eventuele kronkels in de kabel los te maken. Laat de kabel drogen voordat u hem weer opwindt om schimmelvorming te voorkomen.

7. OPSLAG BUITEN HET SEIZOEN

- Zorg ervoor dat er geen water in de zwembadrobot achterblijft.
- Reinig de filterkorf en de panelen grondig en plaats ze terug.
- Rol de blauwe kabel op zodat deze geen knikken vertoont en plaats deze op de Caddy-bevestiging.
- Bewaar de zwembadrobot in een beschermde ruimte buiten direct zonlicht/regen/vrieskou, bij een temperatuur tussen 5 °C en 45 °C.

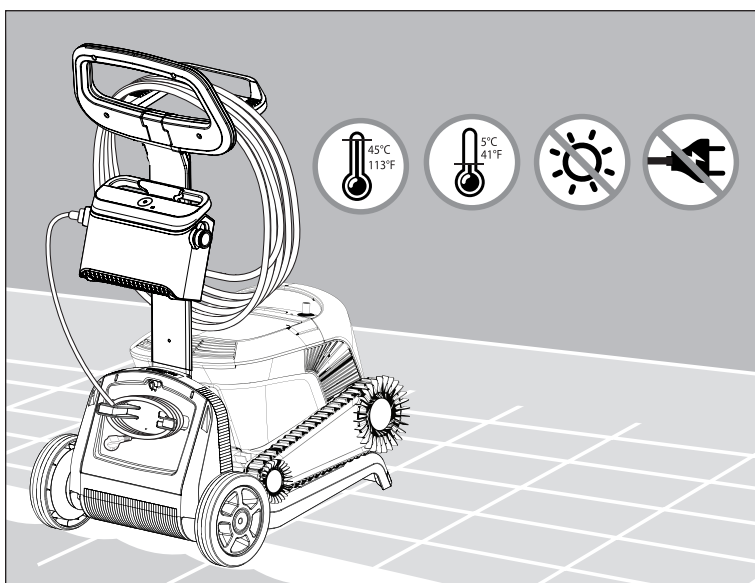

8. DE AFSTANDSBEDIENING GEBRUIKEN

De afstandsbediening kent twee bedieningsmodussen:

- **Programmeerbare modus** - reinigingsparameters kunnen worden gewijzigd
- **Handmatige besturingsmodus** - beweging kan + handmatig worden geregeld

STATUSBALK

SCHOONMAAKINSTELLINGEN

ACTIE

KEUZEKNOP

AAN/UIT

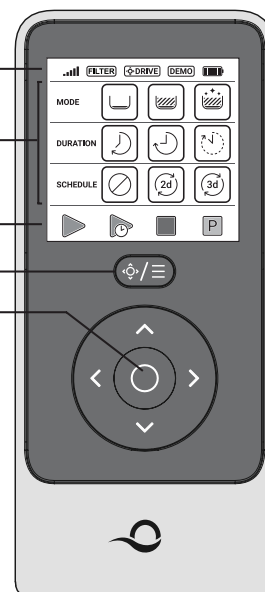

STATUSBALK



Signaalsterkte-indicator

Handmatige besturingsmodus

Batterijpeilindicator

Filterindicator knippert wanneer u het filter moet reinigen

Technicus-modus

SCHOONMAAKINSTELLINGEN

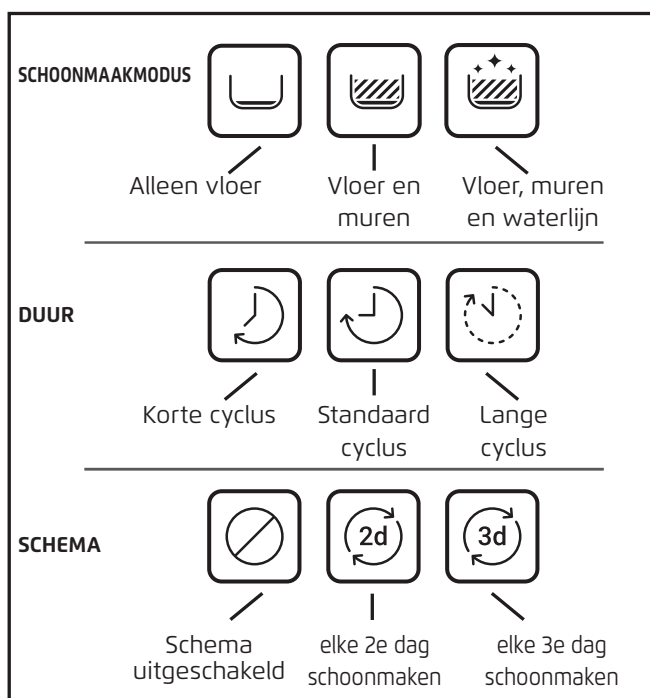

8.1 Aan de slag met de afstandsbediening

1. Download de MyDolphin™ Plus mobiele app en werk het registratieproces af om de functies te activeren.
2. Zorg dat de afstandsbediening UIT staat.
3. Sluit de voeding aan.
4. Sluit de afstandsbediening aan op de voeding.
5. Druk tegelijkertijd op de pijlen voor de rechter- en linkerrichting totdat u twee pieptonen hoort en u duidelijk zicht hebt op het scherm van de afstandsbediening.

8.2 Programmeerbare modus

De afstandsbediening biedt de volgende programmeerbare bedieningsmodi:

1. Reinigingsmodus - vloer, of vloer en muren
2. Duur - 2u/3u/4u
3. Vertraging - 1 uur vertraging
4. Schema - elke tweede dag of elke derde dag
5. Oppakken
6. Aan / uit

In de modus **Delayed Operation** (Uitgestelde werking) kunt u de zwembadreiniger zo instellen dat het zwembad wordt gereinigd nadat het vuil naar de bodem is gezakt, door op **START LATER** te drukken. 



De voeding begint **groen** te knipperen. Na een uur begint de zwembadreiniger te werken.

Als u het **START LATER**-programma wilt annuleren, drukt u nogmaals op het **START LATER**-pictogram. Wanneer de voeding stopt met knipperen, is het programma geannuleerd.

In de modus **Weekly Scheduling** (Wekelijkse planning) kunt u uw eigen schoonmaakprogramma instellen.

U kunt kiezen of u uw zwembad om de twee dagen of om de drie dagen wilt reinigen.

Voor deze functie moet u de robot de hele week in het water laten. Om slijtage te minimaliseren, raden we aan om de zwembadrobot na elk gebruik uit het water te halen om de robot en filter af te spoelen. Het gebruik van de wekelijkse planner zal de slijtage versnellen omdat de reiniger in het zwembad blijft met de chemicaliën. Als de filter niet wordt gespoeld, is de robot ook minder efficiënt in het reinigen.

- Om uw zwembad om de 2 dagen te reinigen, drukt u op 
- Om uw zwembad om de 3 dagen te reinigen, drukt u op 
- Het planningsprogramma is slechts één week geldig. Als u de weektimer programmeert in de MyDolphin™ Plus-app, kunt u deze instellen op 'herhalen'. Het schema herhaalt zich dan elke week. Nogmaals, het in het water laten staan van de reiniger verhoogt de slijtage en vermindert de reinigingsefficiëntie.

8.3 Handmatige rijmodus

U kunt de Manual Drive (handmatige rijmodus) gebruiken om te bepalen hoe uw Dolphin zwembadreiniger door het zwembad navigeert.

Opmerking: Vanwege de draadloze functionaliteit kan er een vertraging zijn tussen uw commando en wanneer de robot die kan volgen. Als u wilt draaien, houd dan de linker of rechter toets 2-4 seconden ingedrukt en wacht om te zien of de robot in de gewenste richting kijkt.

- Als de robot **AAN** staat: Zet de afstandsbediening aan, druk op de moduskeuzeknop en gebruik de richtingspijlen om de beweging van de robot in het zwembad te regelen.
- Als de robot **UIT** staat - Schakel de afstandsbediening in en wacht 60 seconden totdat de zelftest voltooid is. Druk op de keuzeknop en gebruik de richtingspijlen om de beweging van de robot rond het zwembad te regelen.

OPMERKING: Als de signaalbalk knippert  of als u de verbinding met de voeding heeft verloren, kan dit een van de volgende oorzaken hebben.

Wat er mis is	Wat u moet doen
De voeding werkt niet	Controleer of de voeding is aangesloten
De afstandsbediening is niet binnen bereik	Beweeg dichter naar uw stroombron
De afstandsbediening is niet gekoppeld met uw robot	Zorg ervoor dat de afstandsbediening UIT staat. Sluit de afstandsbediening aan op de voeding. Druk tegelijkertijd op de rechter en linker richtingspijlen totdat u twee pieptonen hoort en de voeding een BLAUWE verbindingsled laat zien

Als u problemen ondervindt bij het bedienen van de afstandsbediening, herhaal dan de bovenstaande stappen of neem contact op met onze Klantenservice.

* zie details aan het einde van dit document

9. GEAVANCEERDE FUNCTIES

Download de MyDolphin™ Plus mobiele app en werk het registratieproces af om de functies te activeren.

Temperatuursensor

Deze Dolphin-zwembadrobot heeft een unieke sensor waarmee u de watertemperatuur kunt bepalen. De sensor toont de temperatuur in Celsius en Fahrenheit.

Temperatuurbereik: 6°C en 38°C.

Filtermeter

Deze functie toont u twee niveaus van filtermodus, en hoe verstopt het filter is, door een lading vuil of een bepaald element dat vastzit in het filter. Dit is erg belangrijk voor de efficiënte werking van het filter en het behoud ervan na verloop van tijd. De functie kan worden geactiveerd via de MyDolphin™ Plus app.

In-/uitwatersensor

Met deze functie weet u of de zwembadrobot zich binnen of buiten het zwembad bevindt.

Voordat u deze functie activeert, is een kalibratie nodig. Volg de stappen in de app om te kalibreren.

Start uitstellen

Deze functie laat u toe om de operatie te starten in 1u, 2u of 3u. U kunt dit gebruiken om het vuil te laten zinken tot de bodem van het zwembad alvorens de robot zijn schoonmaakcyclus start.

10. Werking van de app MyDolphin™ Plus

10.1 Aan de slag met de app MyDolphin™ Plus

De app is te gebruiken op de volgende smart devices:

- Apple (iOS) versie 10 en later - iPhone, iPad, iPod.
 - Android - besturingssysteem versie 5 en later.
1. Zorg ervoor dat uw mobiele smart device (telefoon/tablet) verbonden is met uw Wi-Fi®-netwerk thuis/bij het zwembad.
 2. Zorg ervoor dat u de naam en het wachtwoord van uw Wi-Fi®-netwerk bij de hand heeft.
 3. De voeding verbindt alleen met WiFi® 2.4GHz. Als u een dual-band router heeft, scheid dan de 2.4 en 5GHz netwerken en geef ze unieke namen. U kunt online instructies voor uw routermerk vinden of raadpleeg uw internetprovider.
 4. Zorg ervoor dat Bluetooth® is ingeschakeld op uw smartphone.
 5. Android-gebruikers - zorg ervoor dat uw GPS/Locatiediensten AAN staan.
 6. Alleen voor iOS 13 - schakel Bluetooth® en locatie in terwijl de app werkt.

10.2 De zwembadrobot voorbereiden voor verbinding

1. Sluit de zwembadreiniger aan op de stroomvoorziening.
2. Het verbindingslampje op uw voeding begint **blauw** te knipperen.
3. Plaats de zwembadreiniger in het water.
4. Druk op de AAN-knop op de voeding op uw perceel om de zwembadreiniger te starten.

10.3 De zwembadrobot activeren met uw mobiele smart device

1. Activeer de MyDolphin™ Plus app.
2. Meld u aan door een account aan te maken of gebruik uw Gmail/Facebook accounts.
3. Sta alle vereiste toestemmingen toe.
4. Wacht op het stabiele blauwe connectiviteits-LED-lampje en een succesbericht in de app. De app begint te koppelen met uw voeding. Volg de instructies in de app om verbinding te maken met de robot.
5. Maak verbinding met uw thuis-/zwembad-Wi-Fi® netwerk.
6. Voer het wachtwoord van uw thuis-Wi-Fi® netwerk in en druk op DOORGAAN. Na korte tijd zal uw voeding **groen** en **blauw** knipperen.
7. Wacht op het stabiele **groen** connectiviteits-LED-lampje en een succesbericht in de app.

OPMERKING: DE VOLGENDE KEER DAT U DE APP OPENT, KUNT U DE GARANTIE VIA DE APP INVULLEN.

TIPS:

- Als de app langer dan 2 minuten vast zit op hetzelfde scherm, dan moet u deze afsluiten en weer starten.
- Om de sterkte en kwaliteit van uw Wi-Fi® signaal te testen, speelt u een video af via de browser van uw smart device.

11. LEDLAMPJES VOEDING

Verbindingslampjes

Het verbindingslampje op de voeding heeft verschillende standen:

1. **Blauw** knipperend lampje - wachtend op Bluetooth®-verbinding.
2. Constant **blauw** lampje - verbonden via Bluetooth®.
3. **Groen** knipperend lampje - de voeding is verbonden met uw Wi-Fi®-netwerk thuis/bij het zwembad en probeert verbinding te maken met de cloud.
4. Continu **groen** lampje - de voeding is nu verbonden met het Wi-Fi®-netwerk en met de cloud.
5. Afwisselend **blauw** en **groen** lampje - voeding is verbonden via Bluetooth® en met de cloud.
Verschijnen ook bij gebruik van de afstandsbediening.

Aan-/uitlampjes

1. Continu **blauw** lampje - voeding is AAN en de zwembadreiniger werkt.
2. Knipperend **groen** lampje - wachtend op de volgende handeling (vertragingmodus of weektimer).
3. Afwisselend **blauw/groen/rood** lampje - programma wordt op afstand bijgewerkt.
Wacht totdat het proces is voltooid.
4. Continu **rood** lampje - fout. Zie probleemoplossing.
5. **Oranje** lampje - Filter is verstopt. Maak het filter schoon.

Functies aan/uit-knop voor voeding:

1. Bediening - Druk maximaal 5 sec. op de Aan/Uit-knop.
2. Snel starten - Deze functie activeert de optie om elke 2e dag een wekeijkse timer in te stellen.
Om de snelstartfunctie te activeren, houdt u de Aan/Uit-knop 5 sec. ingedrukt. Het **blauwe** ledlampje knippert drie keer.
3. Automatiseringsmodus - Met deze functie kunt u verbinding maken met uw smart-home.
Om de automatiseringsmodus te activeren, houdt u de Aan/Uit-knop 15 sec. ingedrukt.
Het **blauwe** ledlampje knippert 3 keer.

12. VOEDING - PROBLEEMOPLOSSING

Symptoom	Mogelijke reden	Corrigerende actie
De voeding of het schakelaarlampje werkt niet.	<ul style="list-style-type: none"> • Geen spanning in het stopcontact in de muur. • De voeding is niet ingeschakeld. • Het netsnoer is niet goed aangesloten op de voedingsingang. • De aardlekschakelaar is UIT. 	<ul style="list-style-type: none"> • Controleer of er spanning op het stopcontact in de muur staat. • Zorg ervoor dat de voeding is aangesloten en is ingeschakeld. • Zorg ervoor dat het netsnoer helemaal in de voeding is gestoken. • Schakel de voeding UIT. Wacht 30 seconden en schakel vervolgens in.
Kan geen verbinding maken met uw Wi-Fi® en het communicatielampje knippert groen .	De voeding is te ver van de router (zwak signaal) of uw router werkt niet goed.	<ul style="list-style-type: none"> • Reset de voeding (trek de stekker uit het stopcontact) en wacht 1 min. • Controleer of uw smartphone een sterke Wi-Fi-verbinding heeft in de buurt van de voeding (probeer een online videostreamingapplicatie af te spelen). • Controleer of de thuisrouter goed werkt. • Plaats de voeding zo dicht mogelijk bij de thuisrouter. • Overweeg om een Wi-Fi® extender 2.4 GHz te installeren om ervoor te zorgen dat u voldoende signaalsterkte heeft. • Opmerking: Als het communicatielampje nog steeds groen knippert, kunt u verbinding maken via Bluetooth®.
Kan geen verbinding maken met uw zwembadrobot via Bluetooth® en het communicatielampje knippert blauw .	De voeding is te ver van het smart device verwijderd, of uw Bluetooth® is uitgeschakeld of werkt niet goed.	<ul style="list-style-type: none"> • Probeer Bluetooth® op uw smartphone uit en weer in te schakelen Voor iOS- Ga naar instellingen> Bluetooth®. Voor Android - Ga naar de schuifregelaar en schakel het Bluetooth®-pictogram Uit/Aan. • Beweeg dichterbij de voeding. • Zorg ervoor dat er zich geen obstructies of obstakels tussen u en de voeding bevinden. • Zet de voeding UIT en vervolgens AAN. • Als geen van de bovenstaande probleemoplossingen helpt, neem dan contact op met de dealer voor verdere ondersteuning.
Continu oranje lampje op de voedingseenheid.	Filter is verstopt.	<ul style="list-style-type: none"> • Maak het filter schoon. • We raden ten zeerste aan om de filtermand na elke reinigingscyclus schoon te maken. De robot werkt effectiever wanneer de filter schoon is. Als vuil op de filter opdroogt, kan het moeilijk zijn om te verwijderen.

13. MyDolphin™ Plus - PROBLEEMOPLOSSING

Voordat u de app gebruikt, moet u zorgen:

- Voor een mobiele verbinding 3G/4G/5G of Wi-Fi®, met sterke signaalsterkte
- De voeding ondersteunt ALLEEN 2,4 GHz. Als u een dual-band router heeft, scheidt u de 2,4 en 5 GHz netwerken en hernoemt u deze zodat de robot kan verbinden met de 2,4 GHz.
- Bluetooth® is ingeschakeld

Symptoom	Wat u moet doen
De zwembadreiniger maakt geen verbinding met Wi-Fi® en de voeding knippert met een groen lampje.	De voeding probeert verbinding te maken met uw thuis-/zwembad-Wi-Fi® netwerk en cloud. 1. Plaats de voeding dichterbij de Wi-Fi® bron. 2. Herstart uw voeding (PWS) en router door elk van hen los te koppelen van het stopcontact, wacht enkele seconden en sluit ze opnieuw aan. 3. Als u een dual-band router heeft, scheid dan de 2.4 en 5GHz netwerken en geef ze unieke namen. U kunt online instructies voor uw routermerk vinden of contact opnemen met uw internetprovider.
Als de robot geen verbinding maakt met Wi-Fi®: Hoe u overschakelt naar Bluetooth® na een eerdere Wi-Fi®-verbinding.	Op het scherm van de app staat: "Verbindingsfout" 1. Klik op "Wat kan ik nog meer doen". Volg de instructies. 2. Klik op "Ga verder met Bluetooth®" en volg de instructies in de app. Hoe u opnieuw verbinding kunt maken met de Wi-Fi® zodra er weer communicatie is: 1. Open de app. 2. Ga naar het tabblad Instellingen. 3. Klik op Wi-Fi®-instellingen. 4. Volg de instructies.
Eerste verbinding Alleen verbinding maken met Bluetooth®.	U moet zich in de buurt van de voeding bevinden om een Bluetooth®-verbinding tot stand te brengen. 1. Schakel de voeding in. 2. Sluit de zwembadreiniger aan op de voeding. 3. Download de nieuwe MyDolphin™ Plus-app. 4. Registreer u voor de App en sta alle vereiste toestemmingen toe. 5. Zoek uw robot en maak er verbinding mee door de instructies van de app te volgen. 6. Klik tijdens het Wi-Fi®-configuratieproces op de knop "Over slaan". ga direct naar de Bluetooth®-verbindingssinterface
Overschakelen naar Wi-Fi® na een eerste Bluetooth®-verbinding.	1. Controleer of uw Bluetooth® en Wi-Fi® zijn ingeschakeld. 2. Open de MyDolphin™ Plus app en maak verbinding met. 3. Ga naar Instellingen en klik op "Wi-Fi®-Instellingen". 4. Volg de instructies van de app om online te gaan.
Uw Wi-Fi®-netwerk wijzigen.	De router is vervangen 1. Open de app. 2. De app toont het scherm „Verbindingsfout”. 3. Klik op "Wat kan ik nog meer doen". 4. Klik op "Wi-Fi® wijzigen" en volg de instructies.
Voeding vervangen.	Aansluiten op nieuwe voeding 1. Sluit de voeding aan op de robot. 2. Activeer de robot gedurende 30 sec. 3. Schakel de app in. Er wordt "Verbindingsfout" of "Kan geen verbinding maken met robot" weergegeven. 4. Klik op "Wat kan ik nog meer doen". 5. Kies "Heeft u een nieuwe robot of voeding?". 6. Zoek uw robot en volg de instructies.
App werkt niet na vervanging van motoreenheid.	1. Open de MyDolphin™ Plus-app. U ziet een verbindingfout. 2. Tik op Wat kan ik nog meer doen om dit te verhelpen? Tik vervolgens onder "Heeft u een nieuwe robot of voeding?" op Ontkoppelen en zoek naar robots. Het welkomstschermbord wordt weergegeven. 3. Tik op Aan de slag. Zorg ervoor dat de app de vereiste machtigingen heeft. 4. Het moet nu zoeken naar en verbinding proberen te maken met de robot. Dit koppelt het serienummer van de robot met de app. Als dat niet werkt, controleer dan of uw Bluetooth® aan staat en verbonden is met de voeding en dat uw voeding ingeschakeld is terwijl de robot in het water is (als de robot uit het water is terwijl hij ingeschakeld is, zal hij een foutmelding "buiten water" geven waardoor het koppelingsproces misgaat). Er zitten gedetailleerde koppelingsinstructies in de doos waarin de voeding werd geleverd. Opmerking: Hoe controleer ik het serienummer van mijn robot? Het nummer staat in de robot, achter het filter.

14. ZWEMBADROBOT - PROBLEEMOPLOSSING



Haal de stekker uit het stopcontact voordat u actie onderneemt.

Symptoom	Mogelijke reden	Corrigerende actie
De zwembadrobot beweegt NIET.	<ul style="list-style-type: none"> Een obstakel blokkeert de waaier, de rupsbanden of de wielen. 	<ul style="list-style-type: none"> Haal de stekker uit het stopcontact. Open het waaierdeksel en controleer of er niets in de waaier vastzit. Controleer of niets de rupsbanden of wielen blokkeert.
De zwembadrobot beweegt in cirkels.	<ul style="list-style-type: none"> Verstopt filter. Vastzittend vuil in het waaierhuis of het waaierdeksel. Voeding verkeerd geplaatst. Algengroei of zwembadwater voldoet niet aan de specificaties. 	<ul style="list-style-type: none"> Reinig het filter. Verwijder vuil dat in het waaierhuis of het waaierdeksel vastzit (zie illustraties 6.3.1 tot 6.3.4). Plaats de voeding zo dat de zwembadrobot het hele zwembad kan bereiken. Corrigeer zwembad- en watercondities
De zwembadrobot draait niet of beweegt maar in één richting.	<ul style="list-style-type: none"> Vastzittend vuil in het waaierhuis of in het waaierdeksel. 	<ul style="list-style-type: none"> Verwijder vuil dat in het waaierhuis of het waaierdeksel vastzit (zie illustraties 6.3.1 tot 6.3.4).
De zwembadrobot beweegt, maar maakt het zwembad niet schoon.	<ul style="list-style-type: none"> Verstopt filter. Vastzittend vuil in het waaierhuis of het waaierdeksel. 	<ul style="list-style-type: none"> Reinig het filter. Verwijder vuil dat in het waaierhuis of het waaierdeksel vastzit (zie illustraties 6.3.1 tot 6.3.4).
De zwembadrobot reinigt slechts een deel van het zwembad.	<ul style="list-style-type: none"> Voeding verkeerd geplaatst. Er komt niet genoeg blauwe kabel vrij voor de juiste werking van de zwembadrobot. 	<ul style="list-style-type: none"> Plaats de voeding zodanig dat de zwembadrobot vrij het hele zwembad kan bereiken, en controleer de minimale afstand tot het zwembad van 3,5m en de minimale hoogte boven de grond van 11cm. Controleer of er genoeg speling in de blauwe kabel zit zodat de zwembadrobot het hele zwembad kan bereiken. Reinig het filter.
De blauwe kabel heeft knikken.	<ul style="list-style-type: none"> kabel heeft knikken, mogelijk door gebruik zonder hem eerst uit te rollen om kronkels te verhelpen. 	<ul style="list-style-type: none"> Om de knikken te verwijderen, rekt u de blauwe kabel helemaal uit en nadat hij opgedroogd is, windt u hem voorzichtig op om kronkels te voorkomen.
De zwembadrobot klimt niet tegen de muren op.	<ul style="list-style-type: none"> Verstopt filter. Voorkomt dat de achterste straal de robot op de muren duwt. Algen op muren. Ongeschikt pH-niveau. Vastzittend vuil in het waaierhuis of in het waaierdeksel. Het oppervlak is te glad voor uw type achterste borstel. 	<ul style="list-style-type: none"> Reinig het filter. Controleer het niveau van de chemicaliën in het water. Een te laag niveau kan algengroei veroorzaken, waardoor de wanden glad worden. Zo ja, pas dan de niveaus aan en schrob de muren. Verwijder vuil dat in het waaierhuis of het waaierdeksel vastzit (zie illustraties 6.3.1 tot 6.3.4). Neem contact op met uw distributeur om uw achterste borstel om te wisselen voor een Wonder-borstel, afhankelijk van de gladheid van uw zwembadwanden.

Probleem	Voorgestelde actie
Robot gaat niet aan.	<ul style="list-style-type: none"> Controleer of de voeding AAN staat. Controleer of het stopcontact in orde is.

Heeft u nog vragen? We zijn er voor u

Neem contact op met Maytronics-klantenservice:

Noord-Amerika

1-888-365-7446 ext. 1002

customersupport@maytronicsus.com

Frankrijk

+33 (0)4 42 98 14 90

support@maytronics.fr

Australië, Nieuw-Zeeland, Zuid-Afrika

1 300 693 657

infoau@maytronics.com

Rest van de wereld / Maytronics HQ

00 800 69694141 (gratis nummer)

00 972 77 96 14 204 (internationaal gesprek)

wecare@maytronics.com

Voor volledige informatie en extra probleemoplossing kunt u ons bezoeken op:
www.maytronics.com